

# gamma class

macchine classiche per la falegnameria artigianale evoluta



# Tutto made in SCM Italy

*dalla fusione in ghisa al prodotto finito.*

Vieni a vedere i nostri stabilimenti produttivi e toccare con mano la qualità delle macchine SCM; avremo il piacere di averti nostro ospite.



## Macchine classiche per la falegnameria artigiana evoluta.

L'obiettivo di SCM è assicurare al cliente tecnologie di qualità che rispondano alle sue esigenze, diventando il partner di riferimento per ogni necessità.

# gamma class

La risposta migliore a tutte le necessità.

seghe circolari	programmabili
	manuali

**class si x**  
pag. 6



**class si 550ep**  
pag. 7



**class si 400ep**  
pag. 7



**class px 350i**  
pag. 22



**class si 400**  
pag. 8



**class si 350**  
pag. 9



**class si 300**  
pag. 9



## sega multilame automatica

**class m 3**  
pag. 26



pialle	a filo
	a spessore

**class f 520**  
pag. 30



**class f 410**  
pag. 30



**class s 630**  
pag. 31



**class s 520**  
pag. 31



toupie	elettroniche e programmabili
	manuali

**class ti 145ep**  
pag. 38



**class ti 120e**  
pag. 39



**class tf 130e**  
pag. 39



**class tf 130**  
pag. 40



**class tf 130ps**  
pag. 41



**class ti 120**  
pag. 41





# APP Thundercut

Tecnologia a portata di mano

SCM Thundercut è l'App Ottimizzatore/Sequenziatore di SCM per dispositivi mobili che permette di ottimizzare la superficie del pannello e guida l'operatore nella sequenza di tagli da effettuare.

**Velocità di esecuzione dei tagli, minor scarto di materiale e nessuna possibilità di errore anche per gli operatori meno esperti!**

Scaricala subito su AppStore e Google Play:

SCM Thundercut



È possibile gestire il proprio parco macchine di seghe circolari, il magazzino materiali e i vari progetti sui quali si sta lavorando.



Il sequenziatore 3D, grazie alla sua grafica semplice e intuitiva, suggerisce i settaggi corretti della macchina per ogni taglio da effettuare.

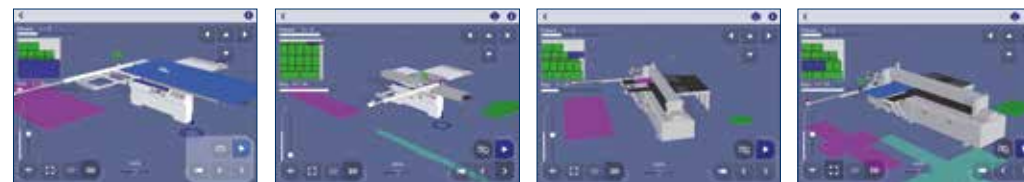

La App è utilizzabile su seghe circolari, seghe circolari con gruppo lama mobile, seghe toupie e combinate universali (su ogni nuova macchina sarà presente il QR code per attivare l'App).

# MACCHINE CLASSICHE SCM, QUALITÀ ANCORA PIÙ GARANTITA

**Dal 1952 SCM è leader nella progettazione e produzione di macchine per la lavorazione del legno.**

Ci avviciniamo a tagliare i 70 anni di storia aziendale offrendo ai nostri clienti conoscenze e tecnologie avanzate che contraddistinguono le macchine classiche **L'invincibile, class e nova**. Gamme diverse accomunate da punti fermi per noi imprescindibili: performance, facilità d'uso e qualità certificata. Crediamo talmente tanto nell'affidabilità delle nostre macchine da offrire ai clienti la possibilità di avere una **garanzia estesa a 2 anni\***. Una tranquillità in più sia per i piccoli laboratori artigiani che per le falegnamerie che vedono in SCM il partner ideale per far crescere il proprio business.

Per attivare l'estensione della garanzia a 2 anni, è necessario registrare on-line la macchina sul sito web:

[scmwood.com/estensione-garanzia](http://scmwood.com/estensione-garanzia)

\*Controlla i modelli delle macchine che possono beneficiare dell'iniziativa sul sito web:

[scmwood.com/macchine-per-falegnameria](http://scmwood.com/macchine-per-falegnameria)





seghe circolari  
programmabili  
class si x  
class si 550ep  
class si 400ep



Doppia inclinazione lama  $\pm 46^\circ$ .

		class si x	class si 550ep	class si 400ep
Diametro max. lama sega	mm	550	550*	400
Diametro max. lama sega <b>con incisore montato</b>	mm	450**	-	400
Sporgenza max. lama sega dal piano a $90^\circ/+45^\circ/-45^\circ$	mm	200/130/105	200/130/-	140/97/-
Velocità di rotazione lama sega	giri/min	3000 ÷ 5000	2500/3500/5000	3000/4000/5000
Capacità a squadrare	mm	2200 ÷ 3800	2200 ÷ 3800	2200 ÷ 3800
Larghezza di taglio alla guida parallela	mm	1000 ÷ 1500	1000 ÷ 1500	1000 ÷ 1500
Potenza motori trifase a partire da	kW/Hz	9 (11) / 50 (60)	7 (8) / 50 (60)	7 (8) / 50 (60)

Tabella completa dei dati tecnici a pag. 20

\* Macchina non dotata di incisore

\*\* Gruppo incisore opzionale



**Gruppo Sega**  
struttura robusta

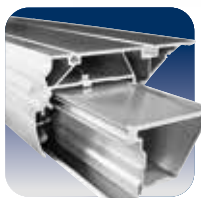

**Carro Scorrevole**  
qualità di taglio



**Guida Parallela**  
fluidità e  
precisione



**Controllo Elettronico**  
precisione e semplicità



SCM  
**Thundercut**  
App Ottimizzatore/  
Sequenziatore

Un concentrato di tecnologia unito  
ad un facile utilizzo.



# seghe circolari manuali

class si 400  
class si 350  
class si 300



		class si 400	class si 350	class si 300
Diametro max. lama sega con <b>incisore montato</b>	mm	400	350	315
Sporgenza max. lama sega dal piano a 90°/45°	mm	140/97	118/81	100/70
Velocità di rotazione lama sega	giri/min	3000/4000/5000	4000	4000
Capacità a squadrare	mm	2200 ÷ 3800	2200 ÷ 3800	2200 ÷ 3800
Larghezza di taglio alla guida parallela	mm	1000 ÷ 1500	1000 ÷ 1500	1000 ÷ 1500
Potenza motori trifase a partire da	kW/Hz	7 (8) / 50 (60)	7 (8) / 50 (60)	5 (6) / 50 (60)

*Tabella completa dei dati tecnici a pag. 20*



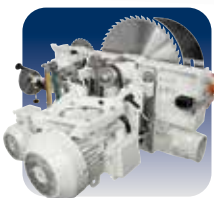

**Gruppo Sega**  
struttura robusta

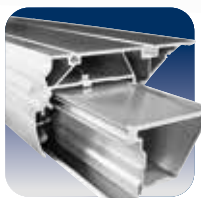

**Carro Scorrevole**  
qualità di taglio



**Guida Parallela**  
fluidità e  
precisione



**SCM  
Thundercut**  
App Ottimizzatore/  
Sequenziatore

Alta qualità costruttiva a garanzia di prestazioni affidabili e sicure.

# seghe circolari gruppi operatori

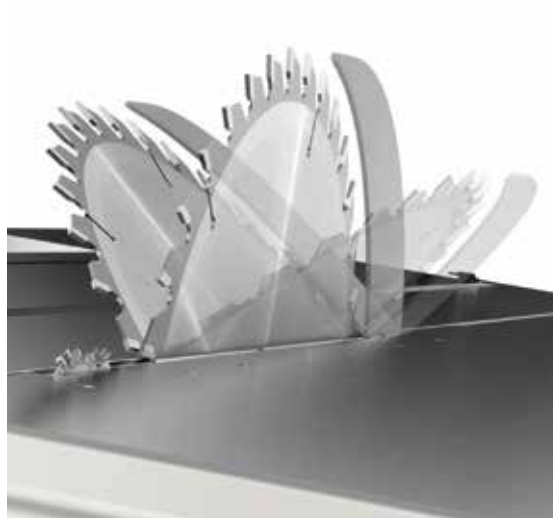

sempre agevoli e precise

## **Volantini sul fronte macchina**

Il comfort nel lavoro di ogni giorno grazie alla dedicata scatola di ingranaggi (**soluzione SCM**) completamente protetta dalla polvere, che garantisce una trasmissione fluida e diretta. Ad ogni minimo movimento del volantino corrisponde sempre una precisa regolazione della lama.

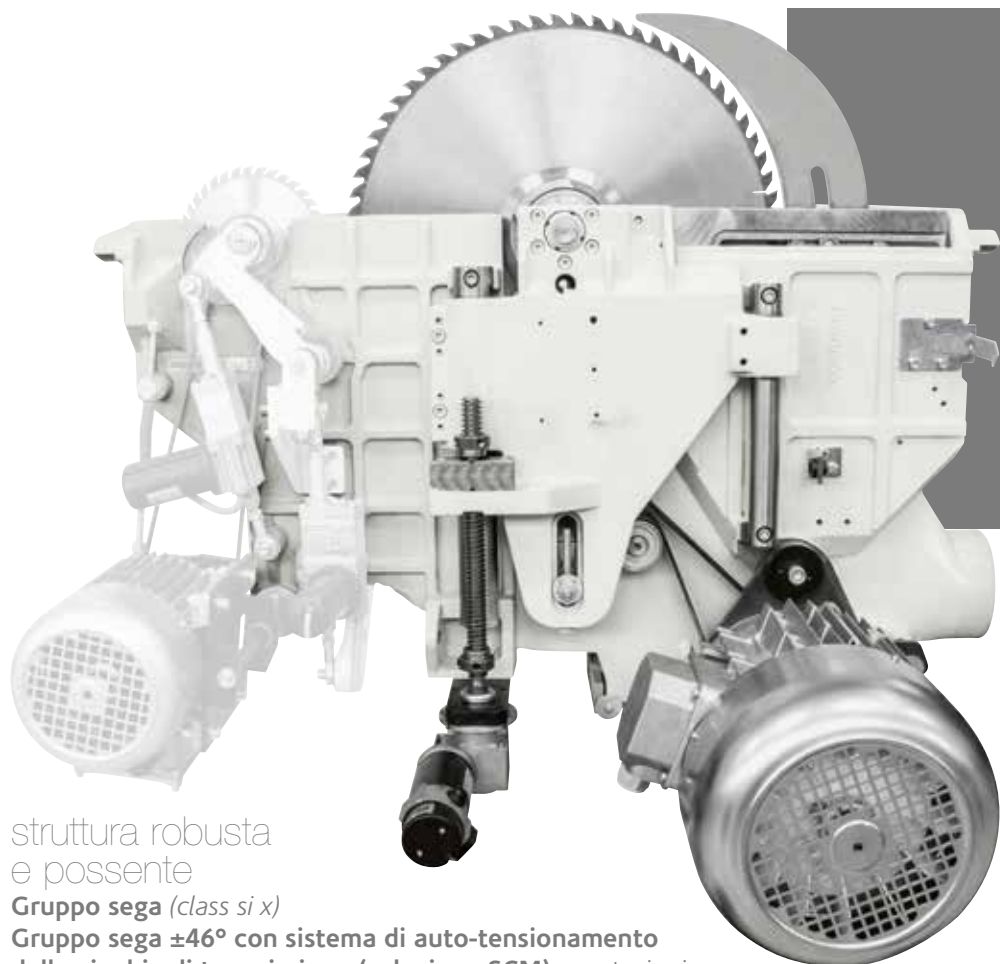

struttura robusta  
e possente

**Gruppo sega (class si x)**

**Gruppo sega  $\pm 46^\circ$  con sistema di auto-tensionamento della cinghia di trasmissione (soluzione SCM):** prestazioni ed affidabilità senza compromessi.

Il sollevamento del gruppo lame avviene tramite una robusta struttura in ghisa con sistema di scorrimento su guide tonde rettificare, a garanzia della **migliore accuratezza**. L'inclinazione di tutto il gruppo avviene invece su settori di rotazione in ghisa a forma di mezzaluna di grande diametro per assicurare massima affidabilità nel tempo.

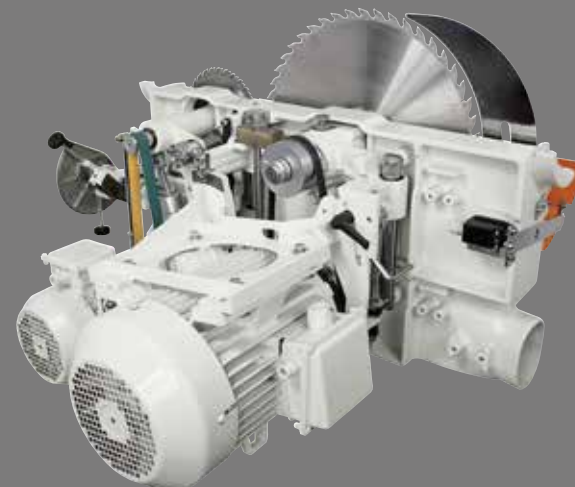

semplice ed efficace

## **Regolazione dell'incisore**

La regolazione verticale e orizzontale avviene tramite comode leve meccaniche che agiscono direttamente rendendo gli **spostamenti agevoli e precisi**.

Le utili memorie meccaniche permettono di ritrovare la posizione immediatamente.

La posizione dei comandi ne permette l'utilizzo senza spostarsi dal fronte macchina.



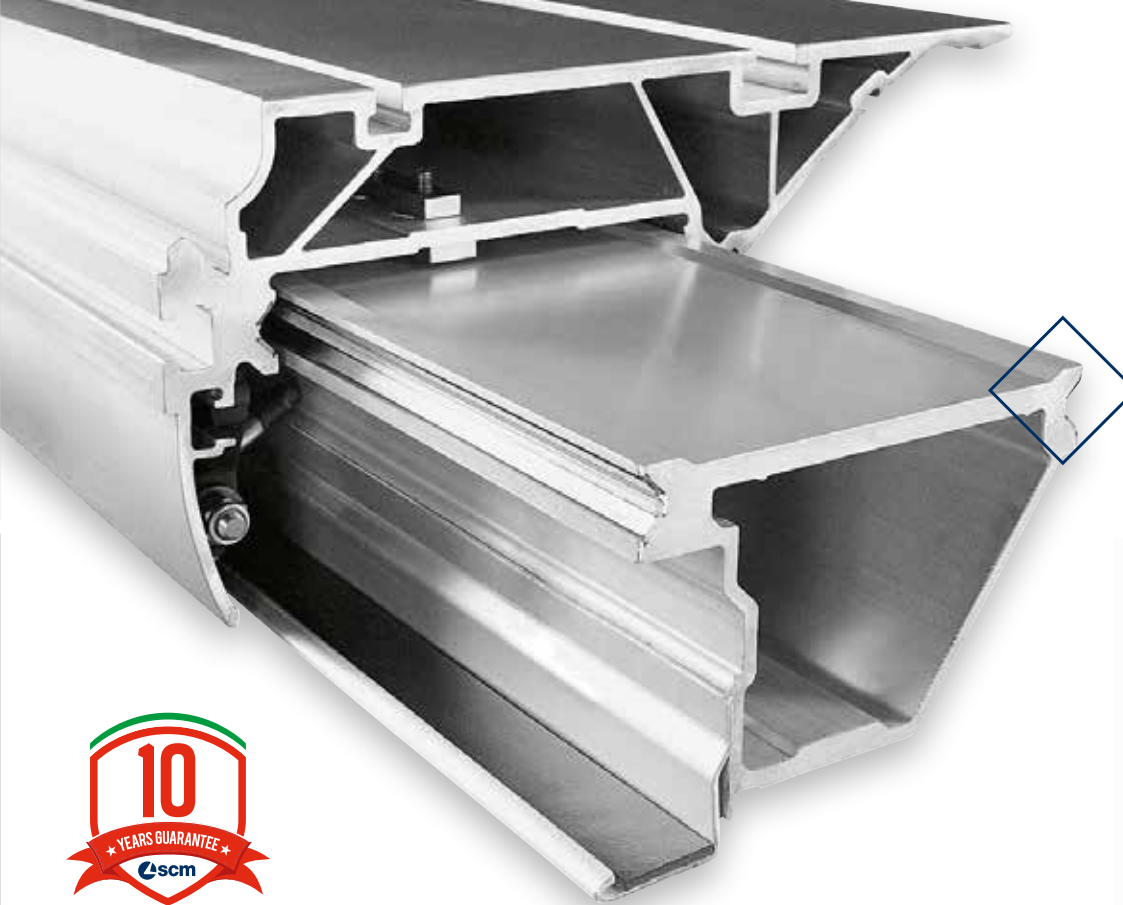

massima qualità di taglio garantita nel tempo

#### Carro scorrevole

Il carro non richiede mai nessuna regolazione grazie alla sua struttura reticolare chiusa con guide in acciaio fissate mediante l'**esclusivo sistema di ribaditura**.



Il profilo archiforme delle guide class in acciaio speciale rettificato ad arco (soluzione SCM) inoltre assicura:

- Assenza di giochi e capacità di carico quattro volte superiori
- Tolleranza +/- 0,05 mm su tutta la lunghezza del carro per la massima qualità e rettilineità.
- Efficacia dello scorrimento nel tempo, grazie al particolare posizionamento delle guide che ne assicura la protezione dalle polveri.



affidabilità e tecnologia senza paragoni  
10 anni di garanzia SCM sul sistema di scorrimento del carro.



supporto ottimale

#### Telaio e riga di squadra

Il telaio di squadra di grandi dimensioni, con rullo folle all'estremità, facilita il carico dei pannelli e le sue traverse mobili offrono un **supporto ottimale** anche ai pannelli più piccoli. La riga di squadra telescopica, con scala metrica inclinata a favore dell'operatore e 2 battute reversibili, permette di squadrare pannelli fino a 3200 x 3800 mm e consente anche di effettuare tagli inclinati fino a 45 gradi su entrambi i lati del telaio.

posizionamento fluido,  
rapido e preciso

#### Guida parallela

Scorrimento del supporto della guida parallela su barra rotonda e dotato di regolazione micrometrica. Il supporto può essere equipaggiato anche con visualizzatore digitale per la lettura della quota con sensore a banda magnetica (opzionale). Guida facilmente escludibile dalla zona di lavoro quando non utilizzata.



# seghe circolari programmabili controlli elettronici

Tabella a pagina 21



il vantaggio funzionale per la gestione automatica dei posizionamenti principali "Ready"

La **programmazione** del lavoro diventa **semplice ed efficace** con il controllo elettronico con schermo LCD 4".

- Modalità di lavoro: manuale, semi-automatico e automatico con 99 programmi memorizzabili
- Dati utensile con correzione automatica quote
- Conta-ore e calcolatrice



Sollevamento gruppo lame



Inclinazione gruppo lame



Guida parallela programmabile (opz.)



Visualizzazione della velocità di rotazione della lama

il piacere di gestire tutte le funzioni dal controllo elettronico

## Console "eye-5"

Il nuovo quadro comandi, con il suo design accattivante, permette una programmazione semplice ed intuitiva della macchina, combinando lo schermo a colori 10" touch-screen e l'interfaccia utente

**Maestro active**. Principali funzioni:

- Connettività tra macchine appartenenti alla stessa rete aziendale e predisposizione **Industria 4.0**
- Condivisione dei programmi di lavoro e del database utensili
  - Monitoraggio attività e generazione reportistica relativa all'utilizzo della macchina
  - Connettività con **SCM Thundercut** (App ottimizzatore/sequenziatore di taglio)
- Auto-diagnosi, tele-assistenza e link alla risoluzione dei problemi



un solo taglio, quello giusto

## Assistenza all'operatore

L'ampio monitor suggerisce costantemente all'operatore le indicazioni corrette per qualunque configurazione di taglio. In particolare viene indicata in tempo reale la corretta posizione della battuta relativa al taglio desiderato calcolata sulla base delle altre misure conosciute del pezzo (**soluzione SCM**).

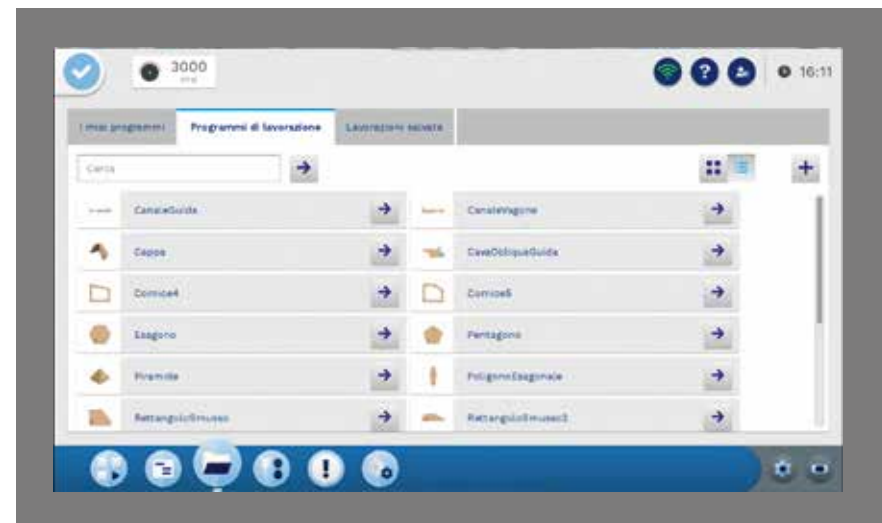

Con il controllo "eye-5" è possibile gestire comodamente anche l'inverter per la **regolazione della velocità di rotazione della lama sega e l'allineamento dell'incisore**.





velocità e precisione

**Guida parallela motorizzata programmabile con movimentazione su guida lineare e trasmissione su vite a ricircolo di sfere.**  
*Solo versioni Ready 3 Plus / eye-S*

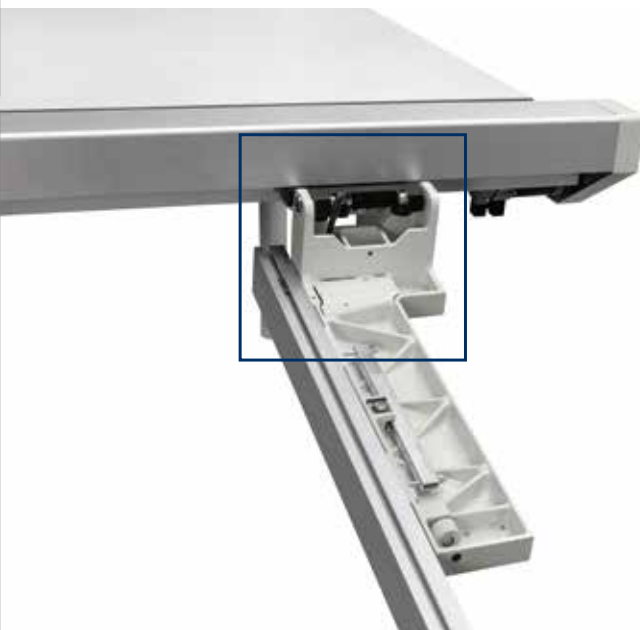

massimo comfort

**Pulsanti sul carro**

La possibilità di avviare o spegnere i motori delle lame dai pulsanti posti all'estremità del carro risulta essere **estremamente di aiuto nella lavorazione di pannelli di grandi dimensioni.**  
*(opzionale)*

innovazione al servizio della sicurezza

**Sistema automatico di posizionamento protezione sospesa**

La protezione sospesa si posiziona automaticamente in funzione dell'inclinazione lama per mezzo dell'esclusivo "Sistema AP" (soluzione SCM). Questo rende il passaggio da tagli con diverse inclinazioni ancora più veloce e sicuro, senza che l'operatore debba cambiare il settaggio della macchina.  
*(class si x)*



praticità e accuratezza

**Guida parallela motorizzata programmabile con movimentazione su barra tonda di grandi dimensioni e trasmissione con cavo in acciaio.**

Letture della posizione tramite banda magnetica.  
*Solo versione Ready 3*

# seghe circolari principali dispositivi opzionali

## Dispositivi per tagli angolati

Disponibili nelle versioni

- a) tradizionale
- b) con compensazione automatica della posizione della battuta rispetto alla lama
- c) con compensazione automatica della posizione della battuta rispetto alla lama e visualizzatori digitali della posizione della battuta e dell'angolo d'inclinazione della riga.



## Dispositivi tagli paralleli

L'esclusivo sistema di riferimento permette di impostare la quantità di materiale da tagliare per ogni lato **senza più tagli di prova.**

Disponibile anche con visualizzatore elettronico.





### Telaio di squadro con dispositivo "Compex"

Dotato di compensazione automatica della posizione delle battute rispetto alla lama al variare dell'angolo di inclinazione della riga. Inoltre, grazie alla struttura dedicata del telaio, è possibile effettuare **tagli inclinati mantenendo comodamente la riga di squadro a portata dell'operatore**, sia nei tagli acuti che in quelli ottusi, senza rinunciare ad un valido supporto del pezzo.

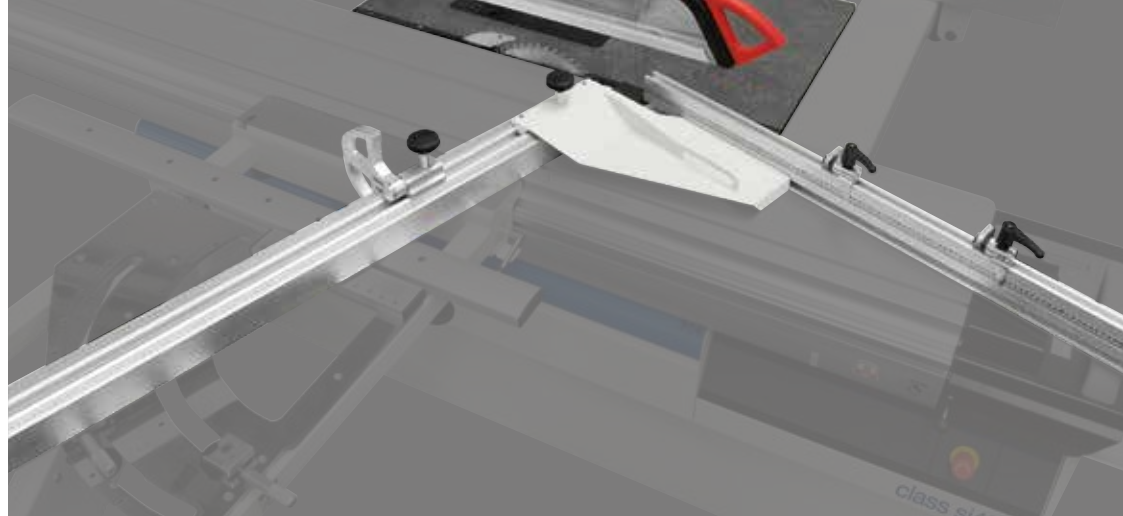

### Guida per tagli complementari

Dispositivo da applicare direttamente alla riga di squadro che consente di effettuare rapidamente tagli con angoli complementari a quello della riga.



### Battute di squadro con lente

Per una migliore visualizzazione delle quote.



### Lettori elettronici sulle battute di squadro

Facilmente leggibili anche da lontano.

velocità e precisione

### Guida a sgancio rapido "Quick Lock"

Tempi di set up minimi con il sistema SCM che permette in pochi secondi di cambiare posizione alla guida. Il rullo estensibile e il supporto maggiorato del telaio ne massimizzano le prestazioni.



1



2



3



4

# seghe circolari principali dispositivi opzionali

**Trattamento superficiale di rinforzo  
per carro scorrevole e traverse mobili del telaio di squadra**  
Particolarmente utile per lavorazioni intensive  
e di materiali particolarmente abrasivi.

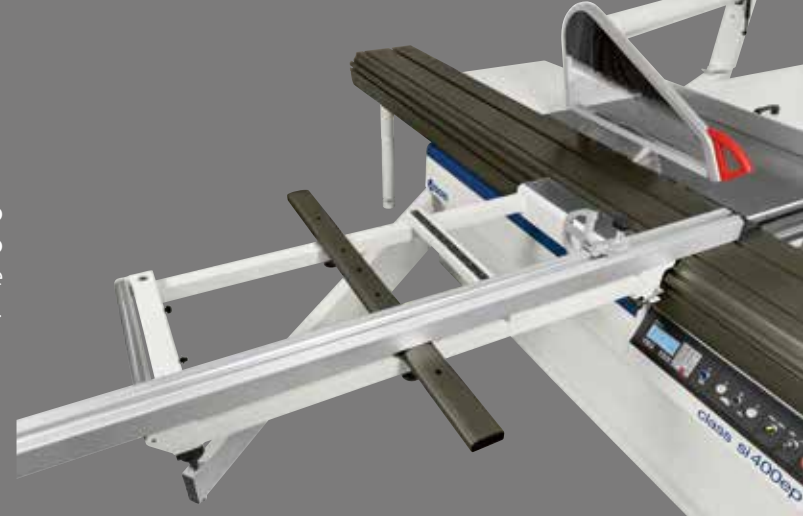

**Prolunga con rulliera lato guida parallela,**  
per il sostegno di pannelli di grandi dimensioni, e rastrelliera porta-utensili,  
per avere sempre gli utensili comodamente a portata di mano.

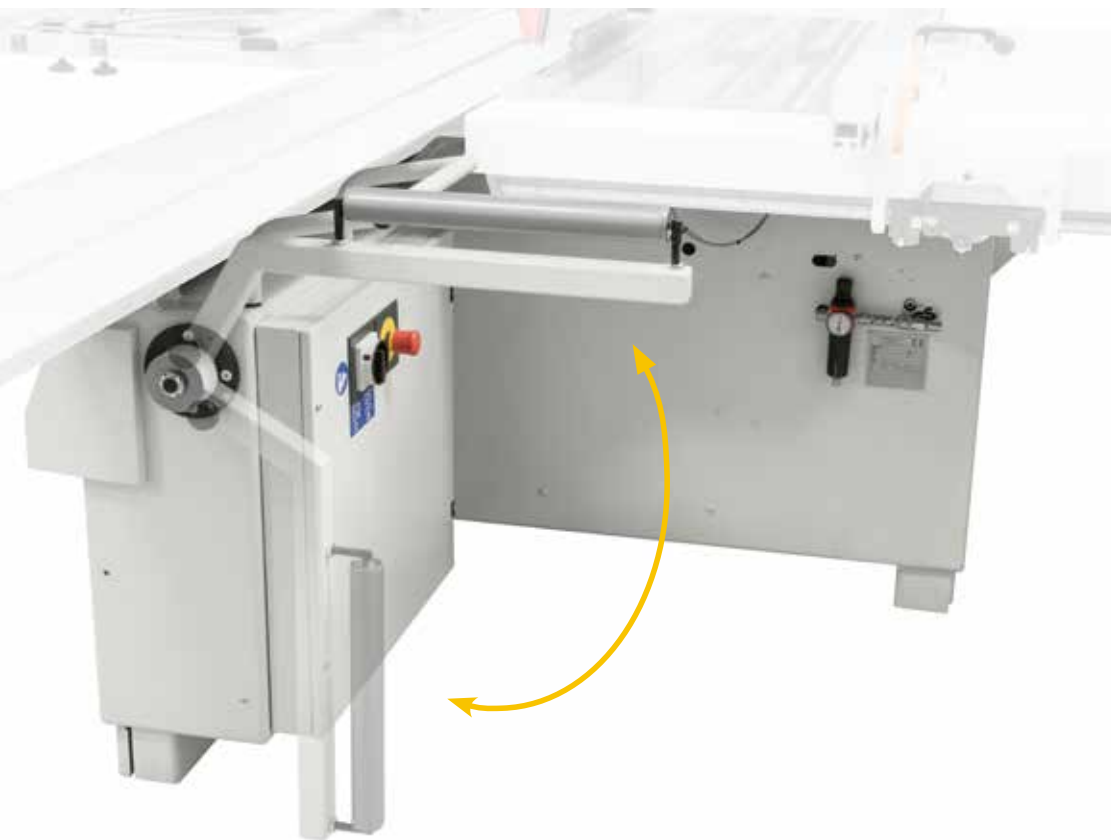

**Dispositivo laser**  
Proiettore laser per l'allineamento  
dei pezzi con la linea di taglio.



**Predisposizione per  
lavorazioni "DADO"**  
Predisposizione  
meccanica per poter  
utilizzare un utensile  
(non incluso) diametro  
massimo 203 mm,  
spessore massimo 20 mm,  
al posto della lama  
principale.



seghe  
circolari  
principali  
dispositivi  
opzionali

Supporto per tablet su carro scorrevole  
Compatibile con tablet da 8" a 11".



Supporto per tablet orientabile posizionato su quadro comandi  
Compatibile con tablet da 7" a 13".  
Completo di porta USB per alimentazione posizionata  
su quadro comandi.

seghe  
circolari  
principali  
dispositivi  
opzionali



#### "Pro-Lock"

Sistema per il bloccaggio rapido della lama con regolazione rapida, senza chiavi ed in tutta sicurezza dello spaccalegno.

#### Lama incisore espandibile

Espandibile manualmente con spessore variabile da 2,8 a 3,6 mm.  
Diametro lama: 120 mm (160 mm class si x)



#### Cassetto porta-lame integrato nel basamento macchina

Completo di 4 ripiani, personalizzabili con etichette, per la comoda sostituzione delle lame.

#### Illuminazione a LED area incisore

Quando il dispositivo incisore è in funzione, i LED ad alta efficienza segnalano visivamente l'area di pericolo vicino allo stesso, rendendo la macchina ancora più sicura.



### Pressatore pneumatico

Particolarmente utile nel taglio di materiali sottili.



### Secondo telaio di supporto con scorrimento su rotaia

Per sostenere in tutta sicurezza pannelli di grandi dimensioni e peso.



### Lavorazione materiali extra-legno

PVC ed altri materiali plastici. Nylon, policarbonato ed altri materiali sintetici. Corian ed altri materiali compositi. Alluminio, ottone ed altri metalli leggeri.

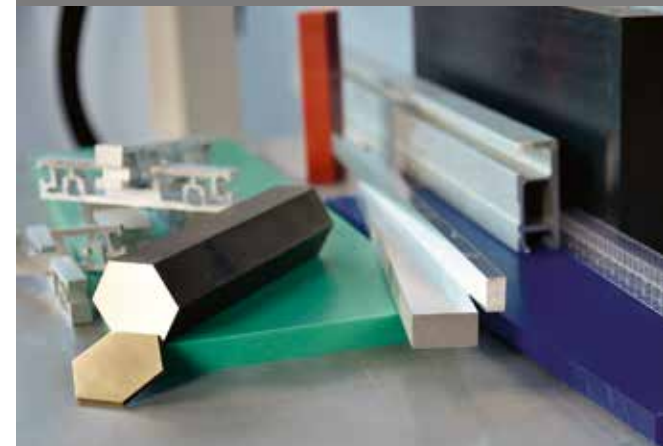

### Dispositivo di micro-lubrificazione della lama

Obbligatorio per la lavorazione di metalli leggeri; estremamente utile con particolari materie plastiche.



# seghe circolari tabelle tecniche

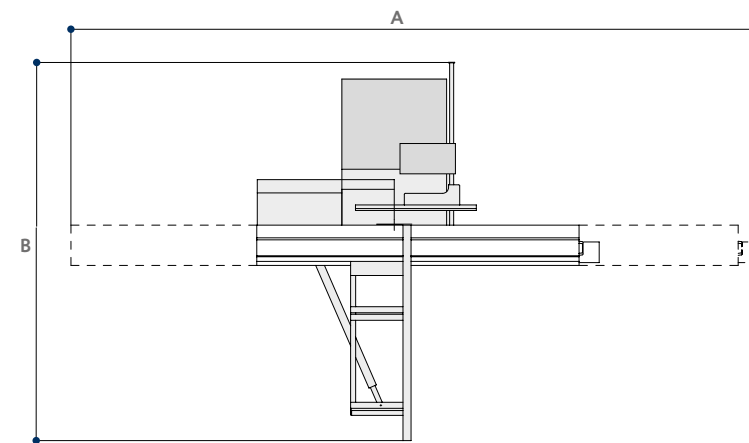
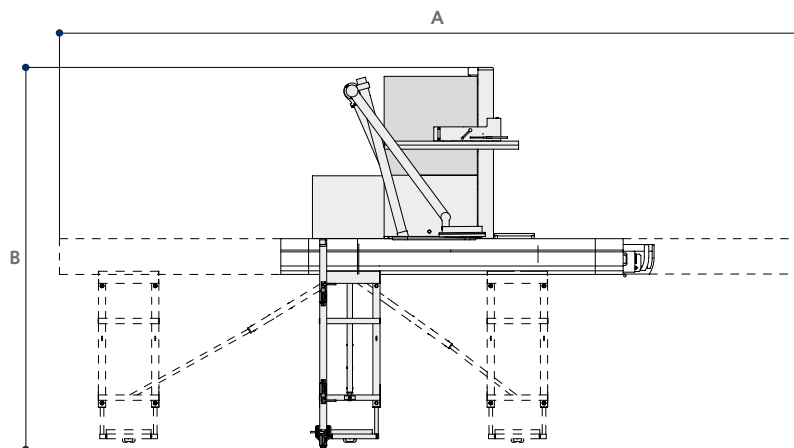

S Standard  
O Opzionale

DATI TECNICI		class si x	class si 550ep	class si 400ep	class si 400	class si 350	class si 300
Dimensioni piano sega in ghisa	mm	1285 x 700	1285 x 700	1040 x 630	1040 x 630	1040 x 630	900 x 550
Inclinazione lame	mm	-46° ÷ +46°	90° ÷ 45°	90° ÷ 45°	90° ÷ 45°	90° ÷ 45°	90° ÷ 45°
Diametro max. lama sega		550	550*	400	400	350	315
Diametro max. lama sega <b>con incisore montato</b>	mm	450**	-	400	400	350	315
Sporgenza max. lama sega dal piano a 90°/+45°/-45°	mm	200/130/105	200/130/-	140/97/-	140/97/-	118/81/-	100/70/-
Velocità di rotazione lama sega	giri/min	3000 ÷ 5000	2500/3500/5000	3000/4000/5000	3000/4000/5000	4000	4000
Capacità a squadrare	mm	2200 ÷ 3800	2200 ÷ 3800	2200 ÷ 3800	2200 ÷ 3800	2200 ÷ 3800	2200 ÷ 3800
Larghezza di taglio alla guida parallela	mm	1000 ÷ 1500	1000 ÷ 1500	1000 ÷ 1500	1000 ÷ 1500	1000 ÷ 1500	1000 ÷ 1500
<b>altre caratteristiche tecniche</b>							
Motori trifase 5 kW (6,6 hp) 50 Hz - 6 kW (8 hp) 60 Hz		-	-	-	-	-	S
Motori trifase 7 kW (9,5 hp) 50 Hz - 8 kW (11 hp) 60 Hz		-	S	S	S	S	O
Motori trifase 9 kW (12 hp) 50 Hz - 11 kW (15 hp) 60 Hz		S	O	O	O	-	-
Motori trifase 14 kW (19 hp) 50 Hz - 14 kW (19 hp) 60 Hz		-	O	-	-	-	-
Diametro cappe di aspirazione:							
- al basamento	mm	120	120	120	120	120	120
- alla protezione sospesa	mm	100	100	100	100	100	100
- al coltello divisore	mm	-	-	60	60	60	60

\* Macchina non dotata di incisore

\*\* Gruppo incisore opzionale

<b>DIMENSIONI D'INGOMBRO</b>		class si x	class si 550ep	class si 400ep	class si 400	class si 350	class si 300
A con carro 2200 mm	mm	5230	5230	5230	5090	5090	5090
A con carro 3200 mm	mm	7250	7250	7250	6825	6825	6825
A con carro 3800 mm	mm	8500	8500	8500	7425	7425	7425
B con larghezza di taglio alla guida parallela 1000 mm	mm	4042	3922	3815	3740	3740	3597
B con larghezza di taglio alla guida parallela 1270 mm	mm	4367	4247	4140	4110	4110	3867
B con larghezza di taglio alla guida parallela 1500 mm	mm	4492	4372	4265	4235	4235	4097

<b>PRINCIPALI DISPOSITIVI OPZIONALI</b>		class si x	class si 550ep	class si 400ep	class si 400	class si 350	class si 300
Versione "Ready 3"		-	0	0	-	-	-
Versione "Ready 3 UP" / "Ready 3 UP Plus"		-	-	0	-	-	-
Versione "eye-S"		S	-	-	-	-	-
Versione "eye-S 3 UP Plus"		0	-	S****	-	-	-
App Ottimizzatore/Sequenziatore "SCM Thundercut"		S	S	S	S	S	S
Lama incisore espandibile		0	-	0	0	0	0
Trattamento superficiale di rinforzo per carro scorrevole		0	0	0	0	0	0
Pulsanti di marcia/arresto integrati nel carro scorrevole		0	0	0	0	0	0
Guida a squadrare "Quick Lock"		0	0	0	0	0	0
Guida di squadro con lettori LCD per posizione battute		0	0	0	0	0	0
Guida per tagli angolati su carro scorrevole		0	0	0	0	0	0
Guida per tagli angolati con compensazione		0	0	0	0	0	0
Guida per tagli angolati con lettori elettronici e compensazione		0	0	0	0	0	0
Telaio a squadrare con dispositivo "Compex"		0	0	0	0	0	0
Guida per tagli complementari		0	0	0	0	0	0
Guida per tagli paralleli su carro scorrevole		0	0	0	0	0	0
Guida per tagli paralleli su carro scorrevole con lettore elettronico		0	0	0	0	0	0
Inverter per variazione elettronica velocità 2700-6000 giri/min		S**	-	0	-	-	-
Regolazione a 2 assi automatica gruppo incisore		S***	-	0	-	-	-
Lettore elettronico di posizione per guida parallela		0	0	0	0	0	0
Pressatore a tutta lunghezza sul carro		0	0	0	0	0	0
Secondo telaio di supporto con scorrimento su rotaia		0	0	0	0	0	0
Prolunga con rulliera lato guida parallela		0	0	0	0	0	0
Sistema per il bloccaggio rapido della lama principale "Pro-Lock"		0	0	0	0	-	-
Illuminazione a LED area incisore		0***	-	0	-	-	-
Lavorazione "DADO"		-	-	0	0	0	0
Configurazione macchina per la lavorazione di materiali extra-legno		0	-	0	0	0	0
Dispositivo di micro-lubrificazione della lama per la lavorazione di materiali plastici e leghe leggere in alluminio ed ottone		0	-	0	0	0	0
Protezione alle lame di tipo sospeso		S	S	S*	S*	0	0
Supporto per tablet orientabile su quadro comandi		0	-	0	-	-	-
Supporto per tablet su carro scorrevole		0	0	0	0	0	0
Cassetto porta-lame integrato nel basamento macchina		0	-	-	-	-	-
Dispositivo laser		0	0	0	0	0	-

\* Standard versione CE e USA-Canada; Opzionale versione NO CE

\*\* Velocità 3000 ÷ 5000 giri/min

\*\*\* Gruppo incisore opzionale

\*\*\*\* Standard versione "eye-S"

# sega circolare con lama inclinabile class px 350i

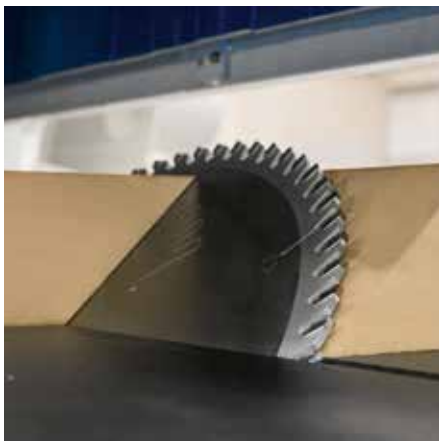

Inclinazione lama fino a 46°.

		class px 350i
Diametro max. lama sega	mm	350
Sporgenza max. lama sega dal piano a 90°/45°	mm	105/72
Velocità di rotazione lama sega	giri/min	4000
Capacità a squadrare	mm	2600 ÷ 3800
Larghezza di taglio guida posteriore	mm	1300
Potenza motore trifase a partire da	kW/Hz	5,5 (6,6) / 50 (60)
<i>Tabella completa dei dati tecnici a pag. 25</i>		



class px 350i



**Gruppo Sega**  
finitura ottimale



**Battuta Posteriore**  
posizionamento  
immediato



**Ready**  
programmazioni  
semplici e veloci



**SCM**  
**Thundercut**  
App Ottimizzatore/  
Sequenziatore

Sega circolare a carro mobile con lama inclinabile fino a 46° per operare in sicurezza con ingombri di lavoro ridotti fino al 50% rispetto ad una squadratrice tradizionale.

# class px 350i gruppi operatori e principali dispositivi



**Semplici e veloci**  
movimentazioni programmate  
con il controllo "Ready"  
posizionato su quadro pensile.



**Robusta riga di squadra telescopica** con  
scala metrica inclinata a favore dell'operatore  
e 2 battute reversibili: squadratura pannelli fino  
a 2500x3200 mm (3200x3200 mm opzionale).  
Il piano fisso di ampie dimensioni garantisce un  
appoggio stabile del pannello in lavorazione.



**Posizionamento preciso e immediato**  
grazie alla battuta posteriore,  
motorizzata e programmabile.

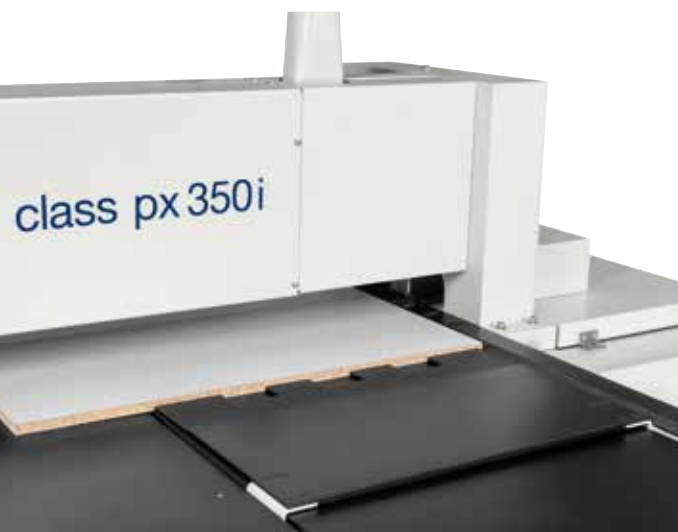

**Visualizzatori digitali**  
disponibili per riga di squadra, guida per  
tagli angolati e dispositivo per tagli paralleli.  
*(opzionali)*





# class px 350i tabelle tecniche

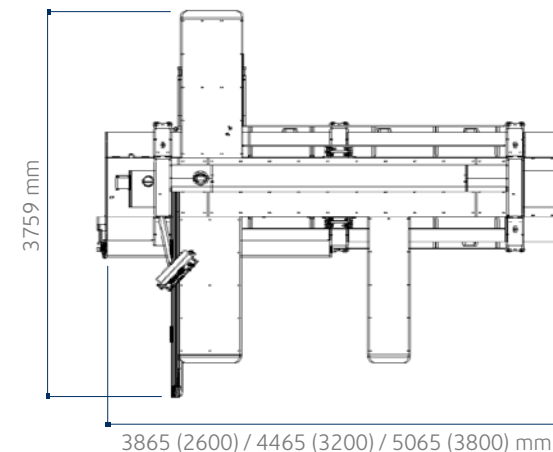

- ☐ Standard
- Opzionale

**Tavolo posteriore maggiorato**  
dotato di 2 battute motorizzate  
distribuite su una lunghezza  
di 2000 mm per semplificare  
il taglio di pannelli lunghi e stretti.  
*(opzionale)*

**Guida per tagli angolati**  
comprensiva di due  
battute reversibili.  
*(opzionale)*

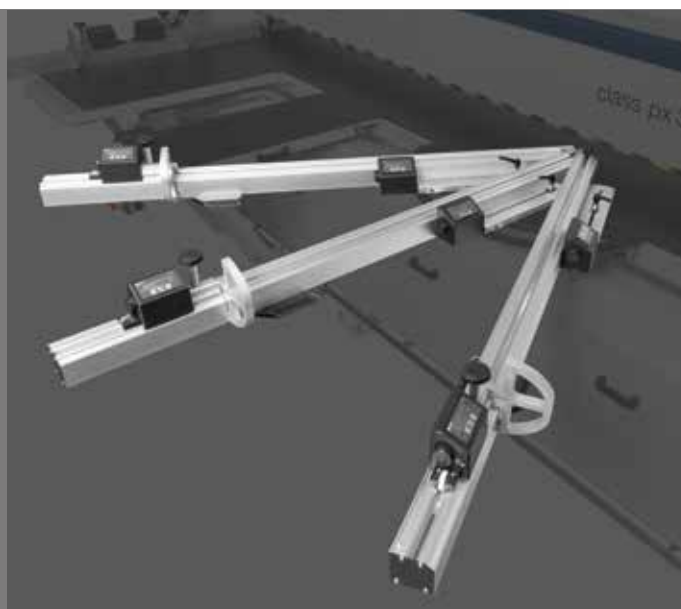

DATI TECNICI		class px 350i
Inclinazione lame		90° ÷ 46°
Diametro max. lama sega	mm	350
Sporgenza max. lama sega dal piano a 90°/45°	mm	105/72
Velocità max. di rotazione lama sega	giri/min	4000
Capacità a squadrare	mm	2600 ÷ 3800
Larghezza di taglio guida posteriore	mm	1300
Estensione max. guida telescopica	mm	2500
Velocità max. di avanzamento del carro lama	m/min	40
<b>altre caratteristiche tecniche</b>		
App Ottimizzatore/Sequenziatore "SCM Thundercut"		S
Motore trifase 5,5 kW (7,5 hp) 50 Hz - 6,6 kW (8 hp) 60 Hz		S
Motore trifase 7 kW (9 hp) 50 Hz - 7 kW (9 hp) 60 Hz		O
Diametro cappe di aspirazione	mm	1 x 120 ; 2 x 100

sega  
multilame  
automatica  
class m 3



		class m 3
Diametro max. lame	mm	350
Diametro canotto porta-lame (foro lama)	mm	70
Larghezza massima pacco lame	mm	300
Lunghezza minima pezzo	mm	390
Velocità avanzamento tappeto registrabile in continuo	m/min	6 ÷ 48
Potenza motori trifase a partire da	kW/Hz	18,5 (22) / 50 (60)

*Tabella completa dei dati tecnici a pag. 29*



**Barriere**  
comfort e sicurezza



**Tappeto**  
precisione ed  
efficacia



**Cannotto Porta-Lame**  
rapidità ed efficienza

Pratica, precisa, efficiente  
e soprattutto sicura.

# class m 3 gruppi operatori e principali dispositivi



comfort e sicurezza

## Barriere anti-ritorno pezzi

La multilame SCM è dotata di quattro barriere anti-ritorno pezzi: tre superiori e una inferiore. Fra le tre superiori un sipario a lamelle realizza un'altra barriera.

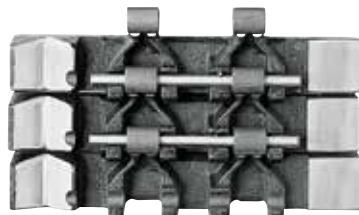

precisa ed efficiente

## Tappeto trasportatore

Il tappeto trasportatore è eccezionalmente robusto e realizzato con pattini collegati direttamente fra loro, senza l'interposizione di catene. L'aggressività dei pattini e dei 4 rulli pressatori (2 anteriori e 2 posteriori alle lame) impedisce ogni movimento del cannotto porta-lame. Queste soluzioni tecniche garantiscono una elevata rettilineità, un'ottima qualità dei tagli e, riducendo lo sfrido, consentono di limitare la quantità di legno da asportare nelle successive lavorazioni.



pratica e semplice da usare

## Messa a punto

Le operazioni di messa a punto si eseguono con estrema rapidità: l'albero, i rulli pressatori e la velocità d'avanzamento si regolano con agili volantini e le rispettive misure si rilevano su scale graduate a lettura diretta. La guida d'entrata è dotata di leva autobloccante e si manovra con una sola mano. Il quadro comandi, centralizzato, è dotato di amperometro per consentire all'operatore di ottenere il massimo rendimento senza sovraccaricare il motore.



rapida ed efficace

#### Cannotto porta-lame

Si monta velocemente sull'albero e si blocca facilmente con una chiave speciale. Realizzato con appoggio conico alla base dell'albero, il cannotto permette di ottenere il miglior rendimento e una maggiore durata delle lame.

#### Laser

Riferimento preciso della linea di taglio.

Alcuni tipici utilizzi:

- sfilatura di tavole irregolari senza l'uso della guida
- identificazione delle zone migliori su tavole con nodi o spaccature (opzionale)



# class m 3 tabelle tecniche

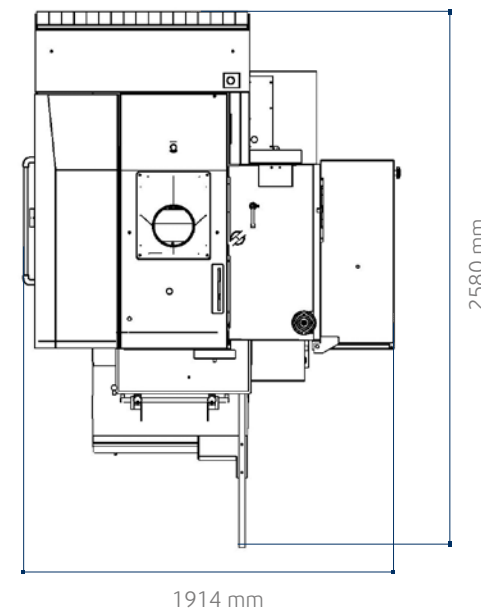

- ☒ Standard
- ☐ Opzionale

DATI TECNICI		class m 3
Diametro max. lame	mm	350
Diametro min. lame	mm	200
Diametro cannotto porta-lame (foro lama)	mm	70
Dimensioni chiavette sul cannotto porta-lame	mm	20 x 5
Velocità rotazione lame	giri/min	4200
Larghezza massima pacco lame	mm	300
Larghezza del tappeto	mm	300
Lunghezza minima pezzo	mm	390
Dimensioni piano di lavoro	mm	1530 x 950
Altezza piano di lavoro da terra	mm	750
Distanza fra basamento e prima lama destra	mm	200
Velocità avanzamento tappeto registrabile in continuo	m/min	6 ÷ 48
<b>altre caratteristiche tecniche</b>		
Motore trifase 18,5 kW (25 hp) 50 Hz - 22 kW (30 hp) 60 Hz		S
Motore trifase 25 kW (30 hp) 50 Hz - 30 kW (42 hp) 60 Hz		O
Motore trifase 37 kW (50 hp) 50 Hz - 44 kW (60 hp) 60 Hz		O
Potenza motore avanzamento a 50 Hz (a 60 Hz)	hp	1,5 ÷ 2 (1,8 ÷ 2,4)
Diametro cappe di aspirazione:		
- alle lame	mm	200
- al tappeto	mm	120

pialle a filo  
class f 520  
class f 410



		class f 520	class f 410	class s 630	class s 520
Larghezza utile di lavoro	mm	520	410	630	520
Diametro albero pialla/numero coltelli standard	mm/n.	120/4	120/4	120/4	120/4
Lunghezza totale dei piani a filo	mm	2750	2610	-	-
Asportazione max. alla pialla	mm	8	8	8	8
Altezza min. ÷ max. di lavoro allo spessore		-	-	3,5 ÷ 300	3,5 ÷ 300
Potenza motori trifase a partire da	kW/Hz	5 (6) / 50 (60)	5 (6) / 50 (60)	7 (8) / 50 (60)	7 (8) / 50 (60)

Tabella completa dei dati tecnici a pag. 36

pialle a spessore  
class s 630  
class s 520



**Guida a Filo**  
alta rigidità

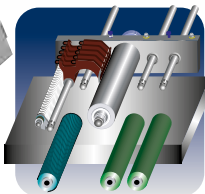

**Rulli Intercambiabili**  
per tutte le esigenze



**Albero SCM**  
semplicità e rapidità

Semplicità e precisione, ricerca stilistica e praticità delle forme, notevoli opportunità di utilizzo.

# pialle gruppi operatori

alta rigidità

## Guida a filo

Estremamente rigida e fluida  
nello scorrimento grazie  
all'**attacco centrale su barra tonda**.

La scala graduata facilita l'operatore  
nel posizionare la guida all'inclinazione  
desiderata.

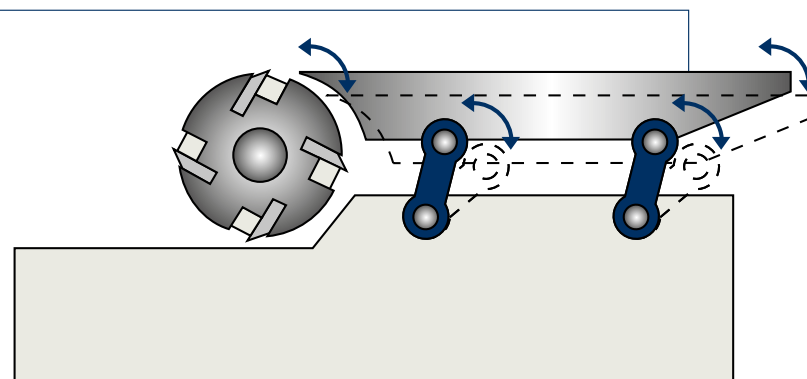
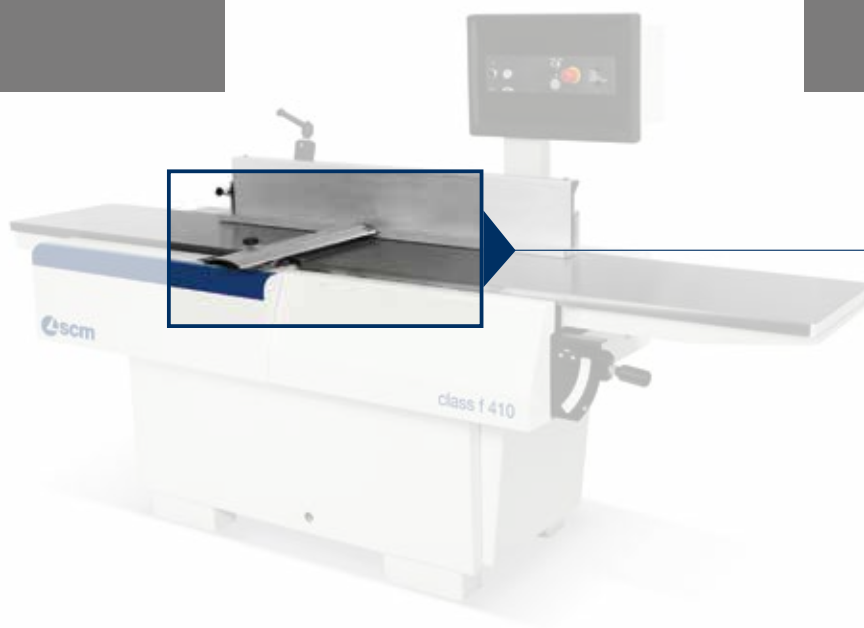

precisione costante nel tempo

## Movimentazione su bielle

Lavorazioni estremamente accurate con lo spostamento del piano  
in entrata mediante un **cinematismo a parallelogramma che  
garantisce una distanza costante tra albero porta coltelli e  
piano di lavoro**. Il sistema, agendo direttamente sulle bielle, evita  
qualsiasi sforzo al piano assicurando planarità costante nel tempo.

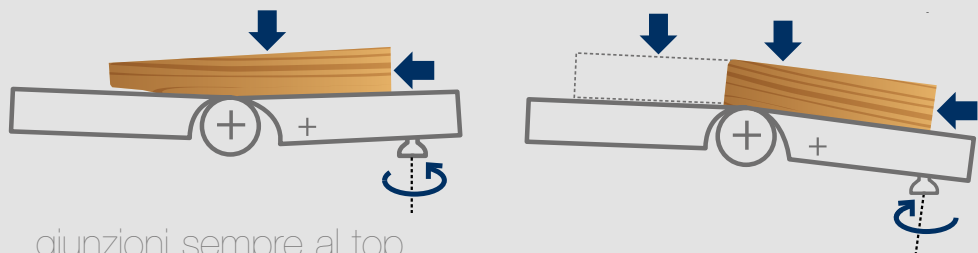

giunzioni sempre al top

## Funzione concavo-convesso

Le regolazioni disponibili permettono lavorazioni per **l'incollaggio perfetto dei pezzi**  
ottenendo ottimi accoppiamenti ed eliminando qualsiasi segno di giunzione.



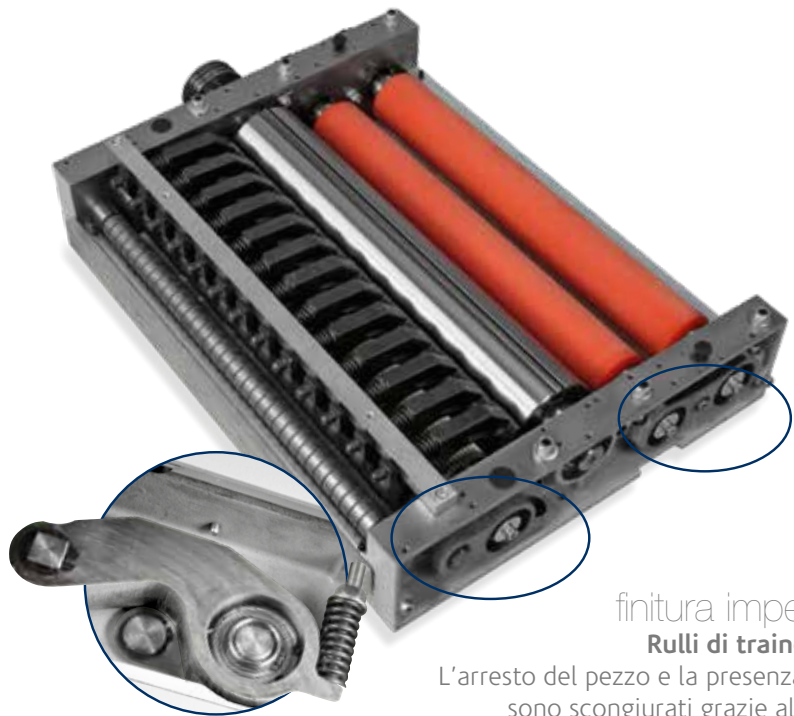

finitura impeccabile

**Rulli di traino su bielle**

L'arresto del pezzo e la presenza di tacche sono scongiurati grazie al sistema di movimentazione su bielle di tutti i tre rulli, che ne consente lo spostamento verticale tramite rotazione e **l'eccellente linearità di traino.**

I rulli gommati, disponibili come standard, mantengono le superfici ottimali e assicurano elevate prestazioni di traino.

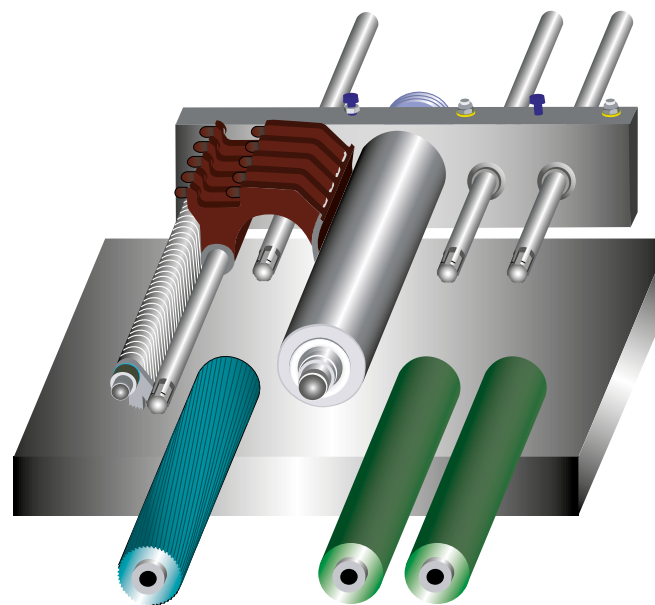

soluzioni per tutte le esigenze  
**Rulli intercambiabili**  
**Finitura perfetta con il cambio semplice e veloce dei rulli** che permette di configurare il traino della macchina anche in funzione di esigenze particolari come nei casi di minime asportazioni su legni pregiati e/o lavorazioni dove vengono processati contemporaneamente più pezzi di diverso spessore.



semplicità e rapidità

**Albero pialla SCM**

La struttura monoblocco in acciaio garantisce alta stabilità anche in presenza di forti carichi dinamici.

Sollevamento motorizzato del piano con avanzamento micrometrico e visualizzatore digitale.

Velocità di traino con inverter da quadro comandi e con dedicata spia di allarme per segnalare velocità troppo elevate.

Le 4 viti di grande diametro in combinazione alle 2 guide laterali assicurano la stabilità del piano di lavoro. Le protezioni integrali a soffiato ne garantiscono la precisione e l'affidabilità nel tempo.

Regolazione pneumatica della spinta dei rulli di traino, per la migliore finitura ed efficacia del traino su ogni materiale ed in ogni condizione di lavoro. (opzionale).



# pialle principali dispositivi opzionali

## Albero pialla "Xylent" con coltelli disposti a spirale

Le 3 spirali di coltelli garantiscono una eccezionale finitura. Permette lavorazioni alla pialla in **estrema silenziosità**.

Migliora l'aspirazione grazie alla **produzione di trucioli di dimensione molto ridotta**. Aumenta la durata dei coltelli, con la possibilità di poterne sfruttare i quattro lati taglienti.



## Valigetta di manutenzione per albero "Xylent"

Completa di:

- 1 flacone di liquido detergente/sgrassante per la pulizia delle resine -
- 1 chiave dinamometrica tarata - 2 bit Torx
- 10 inserti - 5 viti - 1 spazzola con setole in ottone per pulire l'albero con inserti montati - 1 spazzola con setole in acciaio per pulire le sedi degli inserti.



## Guida aggiunta ribaltabile

Integrata nella guida a filo consente di eseguire lavorazioni di pezzi di piccole dimensioni in condizioni di maggiore comodità e sicurezza.



## Albero monoblocco con coltelli tipo "Tersa"

La struttura monoblocco in acciaio garantisce alta stabilità anche in presenza di forti carichi dinamici. Il bloccaggio automatico dei coltelli ad opera della forza centrifuga conferisce sicurezza e precisione in lavorazione. Il sistema privo di viti di fissaggio rende estremamente rapida la sostituzione dei coltelli.

## Protezione integrata "Smart Lifter"

Il sistema di protezione **sviluppato da SCM** è integrato perfettamente nel basamento macchina per offrire la **massima protezione** escludendo qualsiasi impedimento o intralcio nel lavoro. La protezione, grazie ai movimenti automatici verticali, orizzontali ed inclinati, **garantisce la completa copertura dell'utensile** prima, durante e dopo la lavorazione.





**Estensione al piano spessore utilizzabile in ingresso o in uscita**  
Installabile sull'estremità del piano di lavoro.



**Estensione in uscita al piano spessore**  
Un solo operatore è in grado di movimentare agevolmente pezzi lunghi o inserirne un secondo senza doversi spostare in uscita per sorreggere il primo.



**Lavorazione materiali extra-legno**  
PVC ed altri materiali plastici. Nylon, policarbonato ed altri materiali sintetici.

**Rulli di traino in uscita in acciaio sabbiato**  
Per una finitura impeccabile post-lavorazione.



**Rulli speciali**  
Il rullo **sezionato in acciaio** (a) ed il rullo **bicomposto in gomma** (b) consentono di lavorare contemporaneamente spessori differenti garantendo ottimi risultati anche con asportazioni minime. Con il rullo bicomposto in gomma gli spigoli non vengono rovinati anche quando i pezzi non sono perfettamente allineati: indicato anche per legni pregiati e/o spessori sottili.

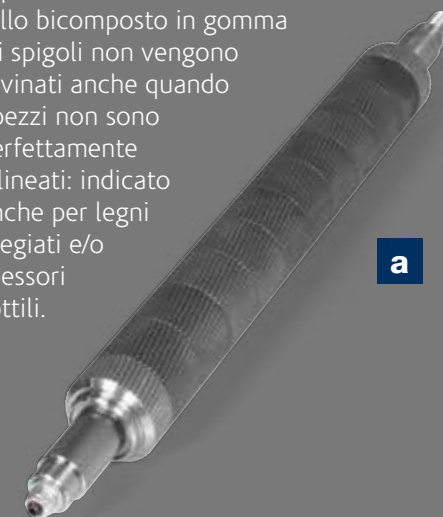

**Rulli folli nel piano di lavoro**  
Agevola l'avanzamento di legni resinosi e/o umidi. Particolarmente indicato per lavori di carpenteria pesante e con pezzi grezzi.

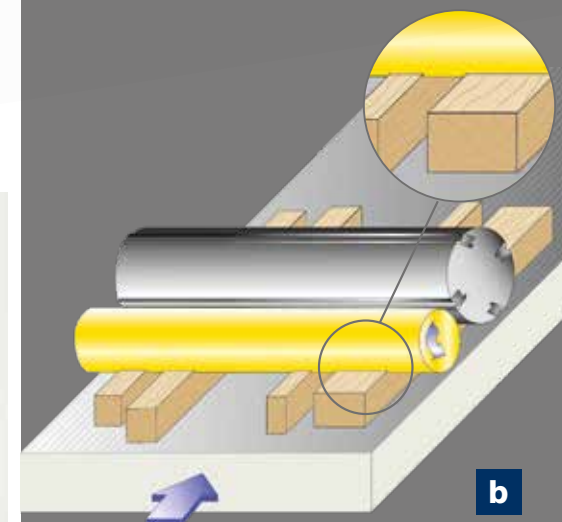

# pialle tabelle tecniche

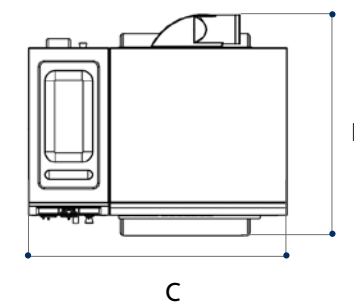
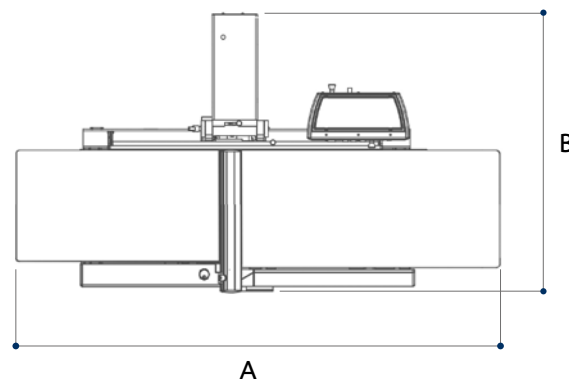

S Standard  
O Opzionale

DATI TECNICI		class f 520	class f 410	class s 630	class s 520
Larghezza utile di lavoro	mm	520	410	630	520
Diametro albero pialla/numero coltelli standard	mm/n.	120/4	120/4	120/4	120/4
Dimensione coltelli standard	mm	35 x 3 x 520	35 x 3 x 410	35 x 3 x 640	35 x 3 x 520
Asportazione max. alla pialla	mm	8	8	8	8
Lunghezza totale dei piani a filo	mm	2750	2610	-	-
Dimensioni piano spessore	mm	-	-	640 x 1000	530 x 900
Velocità d'avanzamento allo spessore	m/min	-	-	4 ÷ 20	4 ÷ 20
Altezza min. ÷ max. di lavoro allo spessore	mm	-	-	3,5 ÷ 300	3,5 ÷ 300
<b>altre caratteristiche tecniche</b>					
Motori trifase 5 kW (6,6 hp) 50 Hz - 6 kW (8 hp) 60 Hz		S	S	-	-
Motori trifase 7 kW (9,5 hp) 50 Hz - 8 kW (11 hp) 60 Hz		-	-	S	S
Motori trifase 9 kW (12 hp) 50 Hz - 11 kW (15 hp) 60 Hz		-	-	O	O
Diametro cappa di aspirazione	mm	120	120	150	150

<b>DIMENSIONI D'INGOMBRO</b>		class f 520	class f 410	class s 630	class s 520
A	mm	2750	2610	-	-
B	mm	1416	1155	-	-
C	mm	-	-	1280	1130
D	mm	-	-	1095	1017

<b>PRINCIPALI DISPOSITIVI OPZIONALI</b>	class f 520	class f 410	class s 630	class s 520
Albero con coltelli tipo "Tersa"	0	0	0	0
Albero pialla "Xylent" con 3 coltelli disposti a spirale	0	0	0	0
Kit di manutenzione per albero "Xylent"	0	0	0	0
Guida aggiunta ribaltabile per pezzi sottili	0	0	-	-
Protezione albero pialla "Smart Lifter"	0	0	-	-
Piano di lavoro con 2 rulli folli	-	-	0	0
Primo rullo di traino in entrata ricoperto in gomma al posto del rullo rigato in acciaio	-	-	0	0
Primo rullo di traino in entrata sezionato in acciaio al posto del rullo rigato	-	-	0	0
Primo rullo di traino in entrata bicomposto in gomma al posto del rullo rigato in acciaio	-	-	0	0
Rulli di traino in uscita in acciaio al posto di quelli ricoperti in gomma	-	-	0	0
Regolazione pneumatica della pressione sui rulli di traino	-	-	0	0
Estensione al piano spessore utilizzabile in ingresso o in uscita	-	-	0	0
Estensione in uscita al piano spessore	-	-	0	0
Configurazione macchina per la lavorazione di materiali extra-legno	-	-	0	-

toupie  
elettroniche e  
programmabili  
class ti 145ep  
class ti 120e  
class tf 130e



		class ti 145ep	class ti 120e	class tf 130e
Lunghezza utile dell'albero toupie CE Ø 30-35 (40-50)	mm	140 (160)	140 (180)	140 (180)
Diametro max. dell'utensile a profilare	mm	250	250	250
Diametro max. dell'utensile rientrante sotto il piano a 90°	mm	300	320	300
Diametro max. dell'utensile a tenonare CE Ø 30-35 (40-50)	mm	300 (300)	300 (350)	300 (300)
Potenza motori trifase a partire da	kW/Hz	7 (8) / 50 (60)	5 (6) / 50 (60)	7 (8) / 50 (60)

*Tabella completa dei dati tecnici a pag. 48*



**Gruppo Toupie**  
robustezza e  
versatilità



**Guida Toupie**  
rapidità di set-up



**Controllo Elettronico**  
vantaggio operativo



**Versioni Macchina**  
specializzazione e  
professionalità

Più qualità, più prestazioni, più affidabilità.

toupie  
 manuali  
 class tf 130  
 class tf 130ps  
 class ti 120



		class tf 130	class tf 130ps	class ti 120
Lunghezza utile dell'albero toupie CE Ø 30-35 (40-50)	mm	140 (180)	140 (180)	140 (180)
Diametro max. dell'utensile a profilare	mm	250	250	250
Diametro max. dell'utensile rientrante sotto il piano a 90°	mm	300	320	320
Diametro max. dell'utensile a tenonare CE Ø 30-35 (40-50)	mm	300 (350)	300 (350)	300 (350)
Potenza motori trifase a partire da	kW/Hz	7 (8) / 50 (60)	7 (8) / 50 (60)	5 (6) / 50 (60)

*Tabella completa dei dati tecnici a pag. 48*





**Gruppo Toupie**  
robustezza e  
versatilità



**Guida Toupie**  
rapidità di set-up



**Versioni Macchina**  
specializzazione e  
professionalità

Precisione ed affidabilità nel tempo  
senza eguali.

# toupie gruppi operatori

il massimo della semplicità  
**Guida toupie registrabile**  
Il posizionamento del piano in ingresso, che determina l'asportazione, avviene mediante un pomello ed è assistito da un indice su scala metrica.



robustezza e versatilità

## Gruppo toupie

Massima stabilità e rigidità del gruppo toupie anche nelle lavorazioni più impegnative, grazie al **gruppo robusto e possente e con una colonna interamente in ghisa e di grandi dimensioni.**

L'albero toupie è racchiuso da una "tazza" in ghisa a protezione delle componenti meccaniche interne da trucioli e polveri. Le 5 velocità standard sono ideali per eseguire qualsiasi tipo di lavorazione, dalla profilatura alla sagomatura, alla tenonatura, con la possibilità di montare utensili di grande diametro.



il miglior supporto al pezzo  
**Piano "Fast"**

Garantisce l'appoggio dell'elemento in lavorazione anche in prossimità dell'utensile, consentendo la regolazione con utensili montati e la migliore qualità di finitura nella lavorazione di pezzi stretti. La parte terminale in materiale truciolabile elimina gli inconvenienti di un'eventuale collisione con l'utensile.

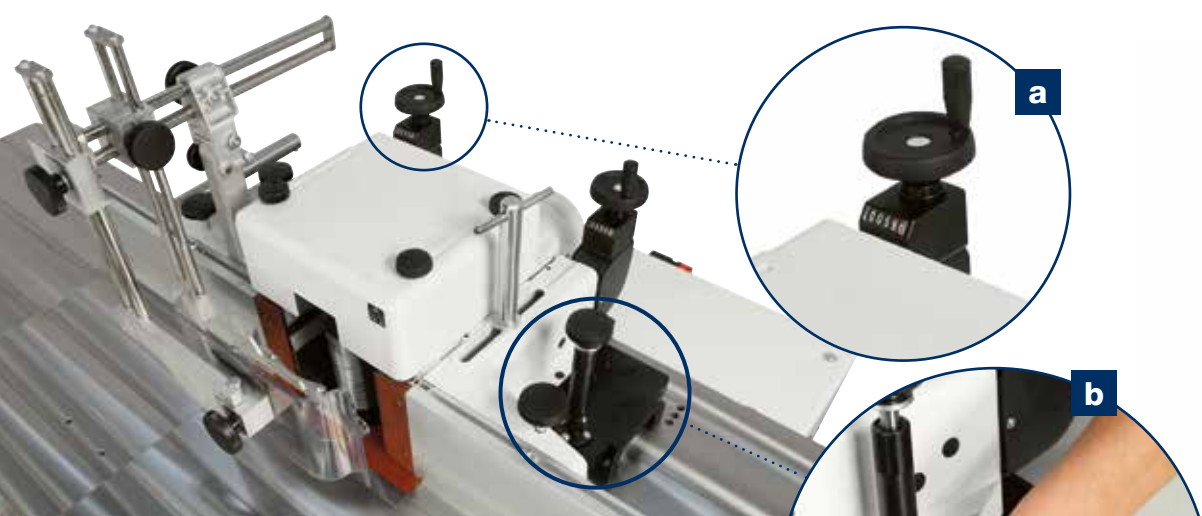

massima velocità e semplicità nel set-up  
**Guida toupie con programmazione meccanica**  
 Niente più passaggi di prova grazie ai lettori digitali (a) che assicurano la precisione al decimo di millimetro nei posizionamenti dei due piani.  
 Le maniglie laterali (b) agevolano le operazioni di esclusione e di riposizionamento della guida dal piano di lavoro.

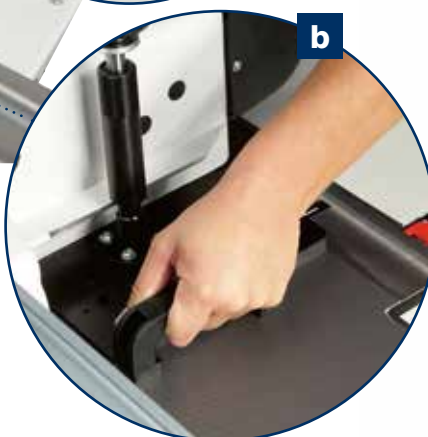

automatica ed escludibile  
**Guida toupie "Flex One"**

Movimentazione automatica dell'intera guida in relazione al diametro dell'utensile. Sistema di esclusione dal piano di lavoro comodo e preciso nel riposizionamento.



lavorazioni con utensili in testa all'albero con la guida "Flex"

La possibilità di posizionare la guida dietro l'utensile permette di eseguire fresature di testa con frese di piccolo diametro, tipiche di pantografi o elettroutensili ed il tutto in completa conformità alla normativa CE.

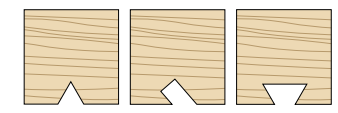

incisioni, scanalature, cave

subito al posto giusto  
**Sistema "Flex"**

Una semplice manovra per escludere e riposizionare in un istante, con precisione e senza nessuna regolazione la guida dal piano di lavoro, con tale sicurezza che ogni controllo risulta superfluo.



# toupie versioni macchina



*class tf 130ps*  
**con carro scorrevole frontale**  
Studiata per gestire le operazioni di tenonatura con la massima semplicità.



## **Versioni "LL" con prolunghe laterali al piano**

Ideali per lavorazioni di elementi particolarmente lunghi grazie alle estensioni al piano di lavoro. La barra di appoggio anteriore mobile favorisce la movimentazione sul piano di elementi di grandi dimensioni in particolare sulle profilature perimetrali.



## **Carrello sul piano per piccole tenonature**

Ideale nelle lavorazioni di tenonatura di pezzi di piccole dimensioni per le versioni senza carro scorrevole. Consente lavorazioni anche inclinate sul piano fino a  $\pm 60^\circ$ . Facilmente installabile e removibile grazie al sistema di fissaggio sul piano di lavoro.



### Versioni "TL PRO-10"

Il carro ad avanzamento manuale è costituito da una struttura in ghisa con scorrimento su guide lineari a ricircolo di sfere, in grado di garantire fluidità di movimento abbinata alla massima precisione e stabilità in lavorazione.



In pochi secondi e senza fatica il piano per tenonare "PRO-10" scompare lasciando la macchina pronta per lavorazioni di profilatura (a) o di sagomatura (b).

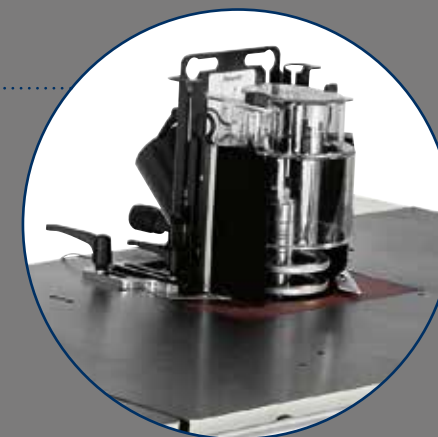

Per la massima sicurezza ed una maggiore flessibilità delle macchine viene fornita, in dotazione standard, una speciale **cuffia toupie di protezione per lavori di sagomatura**.



### Versioni "TL"

Precisione e stabilità in lavorazione grazie al carro ad avanzamento manuale con una struttura in ghisa e scorrimento tramite cuscinetti assiali su barra temprata e rettificata.

# toupie controlli elettronici

Tabella a pagina 49

il piacere di gestire tutte le funzioni  
dal controllo elettronico

## Console "eye-S"

Il nuovo quadro comandi, con il suo design accattivante, permette una programmazione semplice ed intuitiva della macchina, combinando lo schermo a colori 10" touch-screen e l'interfaccia utente **Maestro** active. Principali funzioni:

- Connettività tra macchine appartenenti alla stessa rete aziendale e predisposizione **Industria 4.0**
- Condivisione dei programmi di lavoro e del database utensili
  - Monitoraggio attività e generazione reportistica relativa all'utilizzo della macchina
- Auto-diagnosi, tele-assistenza e link alla risoluzione dei problemi



## "Ready"

La programmazione del lavoro diventa semplice ed efficace con il controllo elettronico con schermo LCD 4". Modalità di lavoro: manuale, semi-automatico ed automatico con 99 programmi memorizzabili.



Sollevamento albero portautensili



Posizionamento intera guida a profilare



Inclinazione albero portautensili



Visualizzazione della velocità di rotazione dell'utensile

Per le lavorazioni più ricorrenti è possibile impostare le dimensioni del profilo desiderato e selezionare l'utensile da utilizzare. I controlli genereranno il programma dedicato ad eseguire le operazioni necessarie.

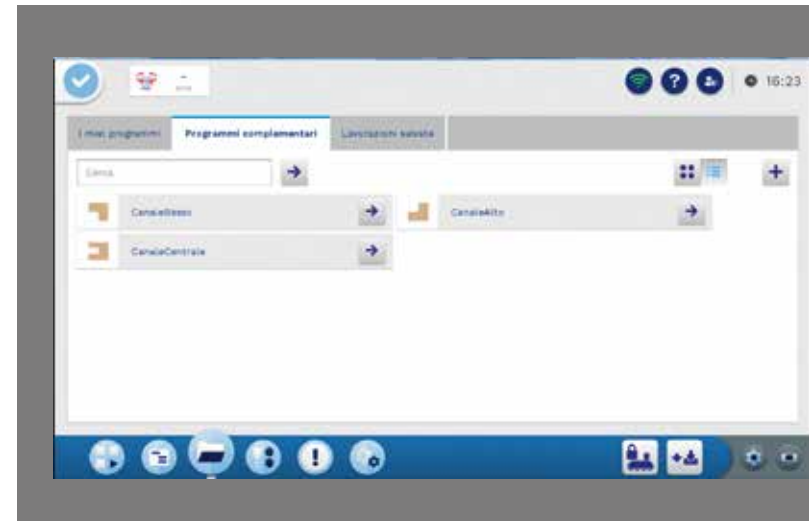

## Movimentazioni motorizzate con indicatori digitali

Massima precisione e comfort.

Con il controllo "eye-S" è possibile gestire comodamente anche l'inverter per la regolazione della velocità di rotazione dell'albero toupie. (opzionale)

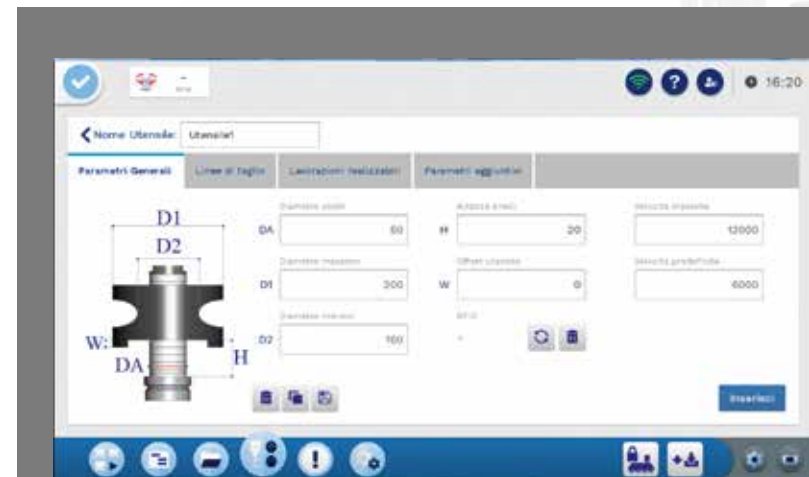

# toupie principali dispositivi opzionali

## Dispositivo di supporto per il trascinatore

Massima flessibilità di utilizzo e nessun ingombro del piano di lavoro grazie all'applicazione diretta del dispositivo sulla colonna di supporto del quadro comandi. Estrema facilità dei posizionamenti con i volantini con indicatore numerico.

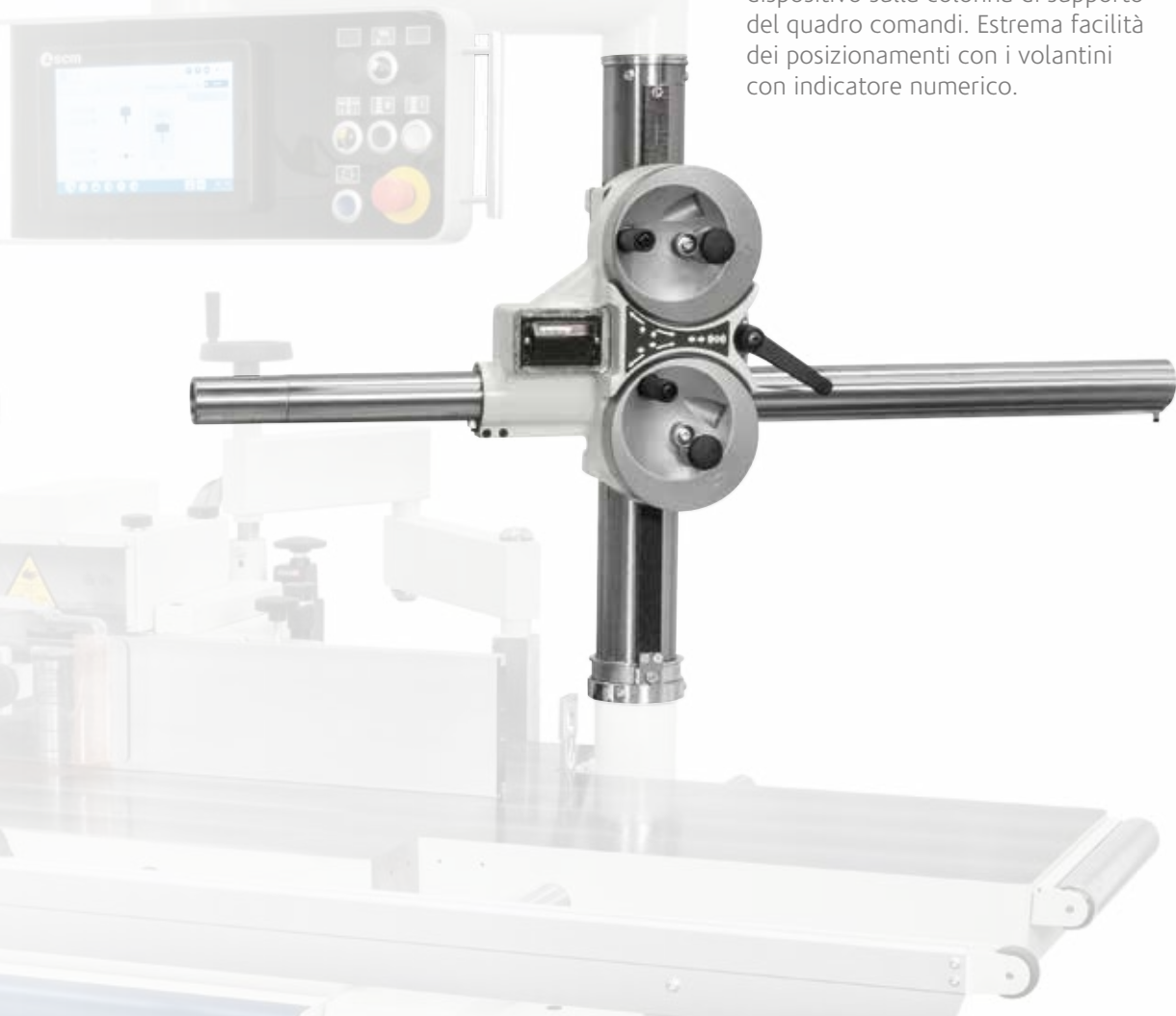

## Bloccaggio rapido utensile "T-Set"

In presenza di albero toupie intercambiabile, permette il bloccaggio e lo sbloccaggio degli utensili con il semplice utilizzo di una pistola ad aria compressa.



## Lavorazione materiali extra-legno

PVC ed altri materiali plastici. Nylon, policarbonato ed altri materiali sintetici.

# toupie tabelle tecniche

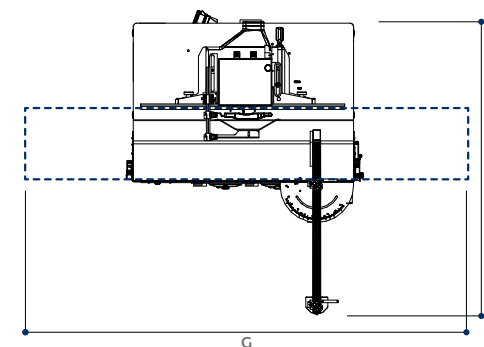
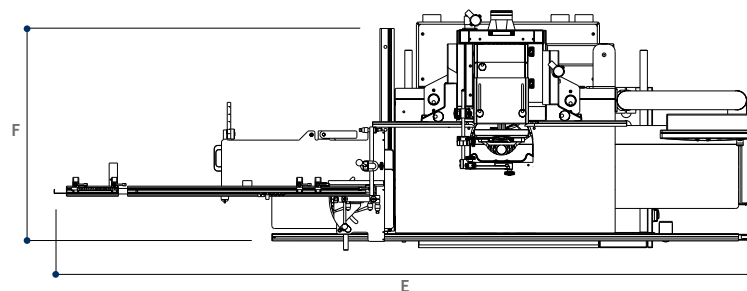
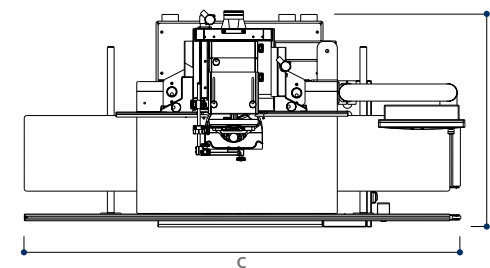
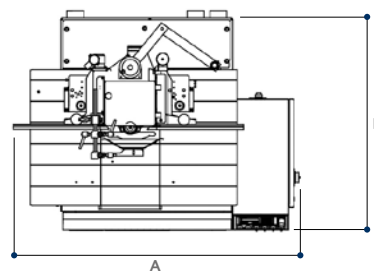

S Standard  
O Opzionale

<b>DATI TECNICI</b>		class ti 145ep	class ti 120e	class tf 130e	class tf 130	class tf 130ps	class ti 120
Dimensione del piano di lavoro	mm	1200 x 780	1200 x 810	1200 x 730	1200 x 730	1080 x 760	1200 x 810
Inclinazione albero toupie		-45,5° ÷ +45,5°	-45° ÷ +45°	-	-	-	-45° ÷ +45°
Lunghezza utile dell'albero toupie CE Ø 30-35 (40-50)	mm	140 (160)	140 (180)	140 (180)	140 (180)	140 (180)	140 (180)
Velocità rotazione albero toupie (a 50 Hz)	giri/min	3000/4500/6000/ 7000/10.000	3000/4500/6000/ 7000/10.000	3000/4500/6000/ 7000/10.000	3000/4500/6000/ 7000/10.000	3000/4500/6000/ 7000/10.000	3000/4500/6000/ 7000/10.000
Diametro max. dell'utensile a profilare	mm	250	250	250	250	250	250
Diametro max. dell'utensile rientrante sotto il piano a 90°	mm	300	320	300	300	320	320
Diametro max. dell'utensile a tenonare CE Ø 30-35 (40-50)	mm	300 (300)	300 (350)	300 (300)	300 (350)	300 (350)	300 (350)
<b>altre caratteristiche tecniche</b>							
Motori trifase 5 kW (6,6 hp) 50 Hz - 6 kW (8 hp) 60 Hz		-	S	-	-	-	S
Motori trifase 7 kW (9,5 hp) 50 Hz - 8 kW (11 hp) 60 Hz		S	O	S	S	S	O
Motori trifase 9 kW (12 hp) 50 Hz - 11 kW (15 hp) 60 Hz		O	O	O	O	-	O
Diametro cappe di aspirazione:							
- al basamento	mm	100	2 x 80	120	120	120	2 x 80
- alla guida toupie	mm	120	120	120	120	120	120



DIMENSIONI D'INGOMBRO		class ti 145ep	class ti 120e	class tf 130e	class tf 130	class tf 130ps	class ti 120
A	mm	1655	1194	1324	1324	-	1194
B	mm	1265	1280	1010	1010	-	1280
C	mm	2600	2600	2600	2600	-	2600
D min.	mm	1265	1300	1340	1340	-	1300
D max.	mm	1575	1710	1650	1650	-	1710
E	mm	3780	3520	3551	3551	-	3197
F min.	mm	1375	1300	1340	1340	-	1300
F max.	mm	1685	1710	1650	1650	-	1710
G	mm	-	-	-	-	2080	-
H	mm	-	-	-	-	2740	-

PRINCIPALI DISPOSITIVI OPZIONALI	class ti 145ep	class ti 120e	class tf 130e	class tf 130	class tf 130ps	class ti 120
Versione "Ready"	S	-	-	-	-	-
Versione "eye-S"	S*	-	-	-	-	-
<i>class tf 130ps</i> con carro scorrevole frontale	-	-	-	-	S	-
Quadro comandi	O	-	O	O	-	-
Movimentazioni motorizzate del gruppo operatore con indicatori digitali	-	S	S	-	-	-
Guida toupie "Flex"	O	O	O	O	O	-
Guida toupie "Flex One"	O	-	-	-	-	-
Inverter per la regolazione della velocità di rotazione da 900 a 10.000 giri/min	O	-	-	-	-	-
Dispositivo di supporto trascinatore con movimentazioni verticale ed orizzontale manuali	O	-	O	O	-	-
Guida toupie con programmazione meccanica	S	S	S	O	O	O
Piani in alluminio anziché in legno per guida a profilare	O	O	O	O	O	O
Albero toupie intercambiabile	S	O	O	O	O	O
Albero toupie con mandrino portapinzze	O	O	O	O	O	O
Bloccaggio rapido utensile "T-Set"	O	-	O	O	O	-
Piano a settore "Fast" a regolazione manuale	S	-	S	O	-	-
Versione "LL" piano con 2 estensioni in ghisa per profilare	O	O	O	O	-	O
Versione "TL" per tenonare e profilare	O	O	O	O	-	O
Versione "TL PRO-10" per tenonare e profilare	O	-	O	O	-	-
Pianetto e cuffia di protezione a tenonare	-	-	-	-	S	-
Carrello sul piano fisso per piccole tenonature	O	O	O	O	-	O
Configurazione macchina per la lavorazione di materiali extra-legno	O	-	O	O	O	-

\* Standard versione "eye-S"

# UNA RETE DI 1.000 TECNICI, 36.000 CODICI PER UN'ASSISTENZA PRONTA E QUALIFICATA

TECNICI ALTAMENTE SPECIALIZZATI,  
UNA GESTIONE EFFICIENTE E 6 SEDI  
DI SERVIZIO RICAMBI NEL MONDO,  
UN SUPPORTO VICINO, SICURO ED EFFICACE.

## SERVIZIO ASSISTENZA

SCM Group offre attenzioni che vanno ben oltre il momento dell'acquisto, per garantire nel tempo le prestazioni ottimali del sistema tecnologico produttivo dei suoi clienti.

### UN'OFFERTA COMPLETA DI SERVIZI POST-VENDITA

- installazione e start up di macchine, celle, linee e impianti
- programmi di formazione su misura per ogni cliente
- tele-assistenza per ridurre tempi e costi di eventuali fermi macchina
- programmi di manutenzione preventiva per garantire prestazioni costanti nel tempo
- revisioni complete di macchine e impianti per rinnovare il valore aggiunto degli investimenti
- upgrading personalizzati per aggiornare macchine e impianti dei clienti rispetto alle nuove esigenze produttive.

 **scmservice**

## SERVIZIO RICAMBI

A livello globale SCM Group può contare su 140 addetti al servizio ricambi, per una gestione intelligente del magazzino pronta a soddisfare ogni richiesta con una spedizione in tempo reale.



### 36.000 CODICI DIVERSI

Ricambi disponibili per ogni singolo pezzo, pari a un investimento di 12 milioni di euro.



### RICAMBIO GARANTITO

Anche per articoli di difficile reperimento, con 3,5 milioni di euro investiti in ricambi "critici".



### DISPONIBILITÀ IMMEDIATA

Oltre il 90% degli ordini ricevuti ogni giorno vengono evasi contestualmente grazie all'elevata disponibilità di codici a magazzino



### 6 SEDI NEL MONDO

Per la gestione dei ricambi (Rimini, Singapore, Shenzhen, Mosca, Atlanta, Sao Bento do Sul).



### 500 SPEDIZIONI AL GIORNO

 **scmspareparts**



# LE PIÙ SOLIDE TECNOLOGIE DEL LEGNO SONO IL NOSTRO DNA

## SCM. IN UN SOLO BRAND UN GRANDE PATRIMONIO DI COMPETENZE

Con oltre 65 anni di primati SCM è il grande protagonista della woodworking technology, il risultato dell'integrazione dei migliori know-how nelle macchine e negli impianti per la lavorazione del legno, presente in tutto il mondo con la più ampia rete distributiva del settore.

**65+** anni di storia

**3** principali poli produttivi in Italia

**300.000** metri quadrati di sedi e stabilimenti nel mondo

**20.000** macchine prodotte annualmente

**90%** di export

**20** filiali estere

**400** agenti e distributori

**500** tecnici di assistenza

**500** brevetti registrati



Nel nostro DNA la forza di un grande Gruppo. Scm è parte di Scm Group, leader mondiale nelle macchine e componenti industriali per la lavorazione di una vasta gamma di materiali.

## SCM GROUP, UN TEAM DI ECCELLENZE PER LA PIÙ EVOLUTA COMPETENZA NELLE MACCHINE E NEI COMPONENTI INDUSTRIALI

### INDUSTRIAL MACHINERY

Macchine stand alone, impianti integrati e servizi dedicati al processo di lavorazione di una vasta gamma di materiali.



TECNOLOGIE  
PER LA LAVORAZIONE DEL LEGNO



TECNOLOGIE PER MATERIALI  
COMPOSITI, ALLUMINIO, PLASTICA,  
VETRO, PIETRA, METALLO

### INDUSTRIAL COMPONENTS

Componenti tecnologici per le macchine e gli impianti del gruppo, di terzi e per l'industria meccanica.



ELETTROMANDRINI E  
COMPONENTI TECNOLOGICI



QUADRI ELETTRICI



CARPENTERIA METALLICA



FUSIONE IN GHISA



**SCM GROUP SPA**

via Casale 450 - 47826 Villa Verucchio, Rimini - Italy  
tel. +39 0541 674111 - fax +39 0541 674274  
scm@scmgroup.com  
www.scmwood.com



00L0590128G